

LAVAZZA

PROFESSIONAL

KLIX® Advanta & Advanta Smart Manuel de l'opérateur

Lavazza Professional, Incorporated 2024, Issue 4



Notice d'instructions originale

1. Informations générales	3
2. Spécifications	4
3. Votre machine KLIX Advanta	5
3.1 Nettoyage et maintenance	7
3.2 Menu de l'opérateur	7
3.3 Réapprovisionnement en produit	8
3.4 Modification de la boisson	9
3.5 Vidage de la caisse à monnaie	11
3.6 Déplacer la machine	12
3.7 Stockage de la machine	12
4. Définition du mode « gratuit » ou « payant »	13
5. Systèmes de paiement	14
6. Modification du prix d'une boisson	15
7. L'option «ventes multiples»	16
8. Statistiques de la machine	17
9. Filtre à eau	18
10. Résolution des Problèmes	20
11. Nous contacter	23

Veillez lire et conserver ces instructions

1. Informations générales

Sauf en cas d'autorisation de la part de la législation locale pertinente, aucune partie de ce guide de l'opérateur ne peut être copié, traduit, transmis ou distribué sous quelque forme que ce soit sans autorisation préalable de Lavazza Professional. Lavazza Professional se réserve le droit de modifier la machine ou ses spécifications à tout moment. Malgré tous les efforts fournis pour assurer l'exactitude des informations de ce manuel de l'opérateur, Lavazza Professional ne peut être tenu responsable de toutes pertes directes ou indirectes provenant de l'utilisation ou dépendant des informations comprises dans ce manuel de l'opérateur. Pour plus d'informations concernant la disponibilité des versions traduites de ce manuel de l'opérateur, contactez Lavazza Professional.

2. Spécifications

Spécifications	Advanta Machine
Capacité de distribution (basée sur la contenance d'un gobelet)	1232
Voltage (V)	230
Fréquence (Hz)	50
Puissance d'entrée (kW)	2.650
Classe de Protection	Class I
Température ambiante de fonctionnement (°C)	5-30
Pression d'eau minimale recommandée (Bar)	2.0
Pression d'eau maximale (Bar)	7.0
Poids (kg)	127*** to 153***
Niveau sonore pondéré A (dB)	<70
Température de service (°C)	5 to 30
Température de stockage (°C)	-5 to 50
Dimensions machine (L x P x H)	638 x 727 x 1836
Délai d'entrée en fonction à partir de la température ambiante - température de départ 20°C (mins)	15
Température de boisson chaude - dans gobelet (°C)	75 (70-85)
Température de boisson froide - dans gobelet (°C)	7 (2-12)

3. Votre machine KLIX Advanta & Advanta Smart

KLIX Advanta est un distributeur automatique qui vous offre un choix de savoureuses boissons chaudes et froides. Le système de produit conditionné en gobelet assure la préservation de la qualité du produit, la fiabilité, la simplicité et le choix.

Parties externes clés de la KLIX Advanta



Votre machine KLIX Advanta (suite)

Parties internes clés de la KLIX Advanta

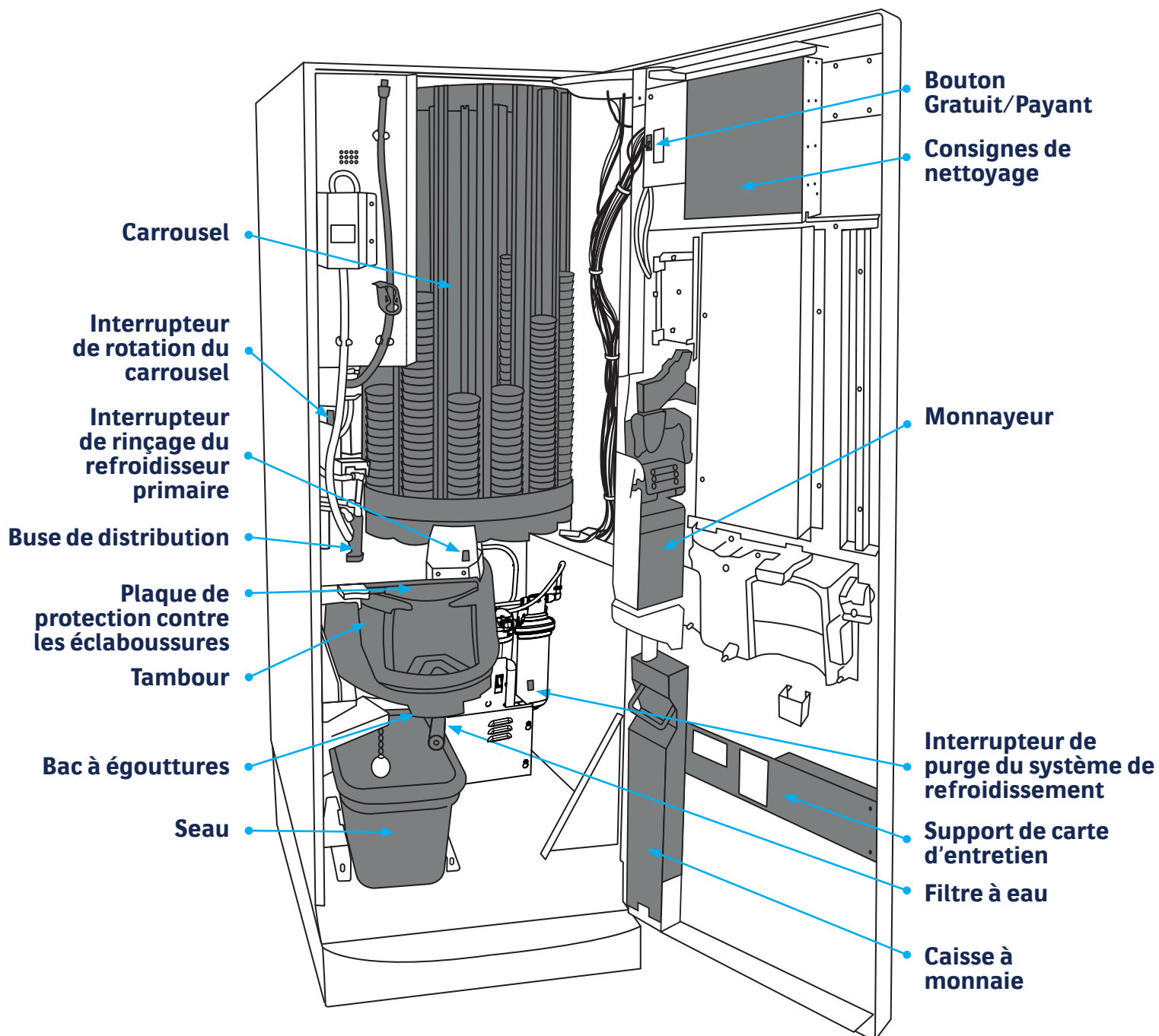

Votre machine KLIX Advanta (suite)

3.1 Nettoyage et maintenance

Pour le nettoyage et la maintenance, référez-vous au poster de consignes de nettoyage (poster vert et orange apposé à l'intérieur de la porte de la machine).

Pour une efficacité maximale, l'accepteur du monnayeur, doit être nettoyé toutes les semaines. N'utilisez jamais de solvant pour nettoyer.

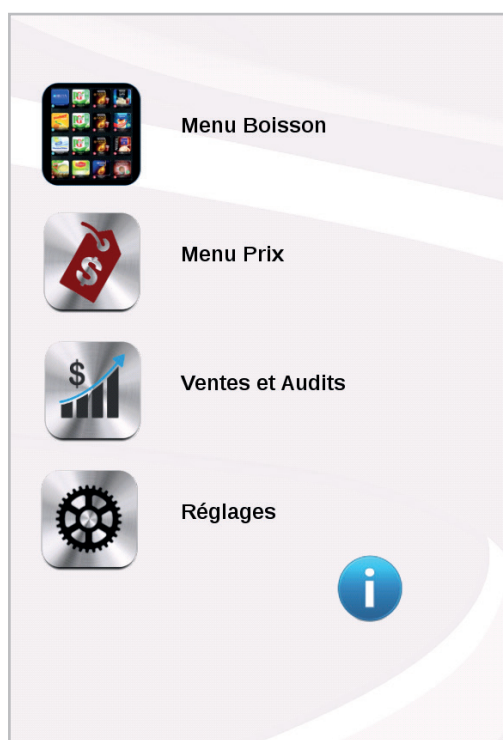

3.2 Menu de l'opérateur

Pour pouvoir afficher ou modifier les paramètres des boissons, modifier les prix ou afficher les contrôles de la machine, vous devez utiliser le « Menu de l'opérateur ». Ce menu est conçu pour offrir une interface conviviale à votre machine KLIX.

Le « Menu de l'opérateur » s'affiche automatiquement sur l'écran tactile lorsque la porte du distributeur de boissons est ouverte.

Votre machine KLIX Advanta (suite)

3.3 Réapprovisionnement en produit

1. Ouvrez la porte de la machine et pressez le bouton de rotation du carrousel jusqu'à ce que la colonne à réapprovisionner soit directement en face du « A ».

Remarque: Le numéro de colonne imprimé sur le carrousel doit correspondre au bouton de sélection de la boisson, avec le même numéro imprimé sur l'arrière de la porte à l'endroit où les étiquettes sont insérées.

2. Vérifiez la référence située sur le nouvel emballage de la colonne de gobelets pour vous assurer d'installer la boisson appropriée. S'il y a déjà des gobelets dans la colonne, enlevez le couvercle supérieur de la colonne existante de gobelets et ajoutez la nouvelle colonne.

Remarque: lors du remplissage de nouvelles colonnes de gobelets, laissez toujours un écart d'environ 1 cm entre le haut de la colonne et le carrousel. Ceci évite l'endommagement et le blocage de gobelets causé par un remplissage trop important.

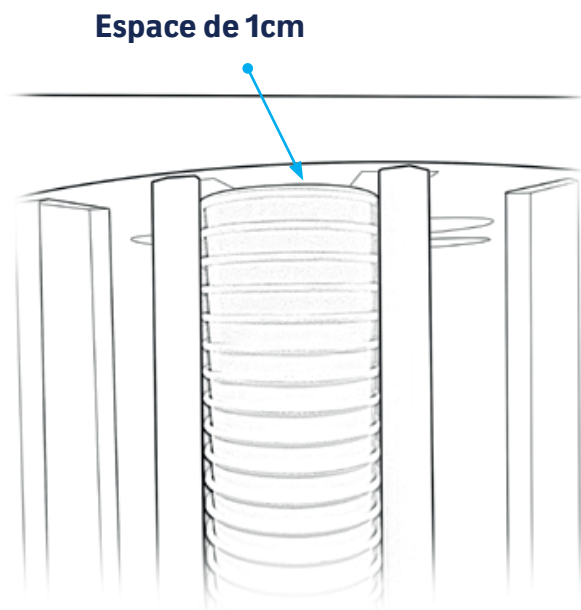

Votre machine KLIX Advanta (suite)

3. Une fois le produit chargé dans la colonne, veuillez-vous assurer que le couvercle est bien en place sur le gobelet du haut.

Remarque: Il ne faut pas exercer une pression excessive en replaçant le couvercle car cela pourrait compacter les gobelets et bloquer le carrousel.

4. Après la fermeture et le verrouillage de la porte, le carrousel effectue automatiquement une rotation pour vérifier le niveau de stock de chaque colonne. Pour chaque boisson disposant de suffisamment de produit, le bouton de sélection sera éclairé.

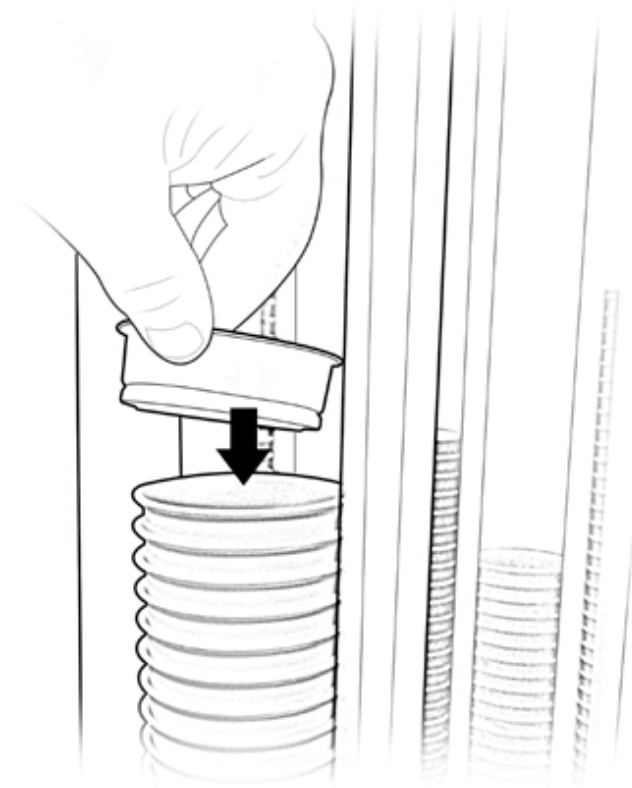

! REMARQUE: Lorsque le rechargement est effectué, contrôlez chaque colonne pour vous assurer que les gobelets sont bien positionnés en arrière et libres de descendre.

3.4 Modification de la boisson

1. La porte ouverte, dans le menu Drink Setup sélectionnez le numéro de sélection de la boisson que vous souhaitez modifier. Le carrousel tournera pour amener la colonne de ce produit au point de remplissage "A" à l'intérieur de la machine.

2. Retirez tout ancien produit de cette colonne encore présent dans la machine.



Appuyez sur un bouton pour faire pivoter le carrousel en position de remplissage et afficher la configuration de la boisson

Colonne	Produit
1	48323 - Lavazza Prontissimo Intenso White With Sugar
2	48519 - Lavazza Vaniglia Latte
3	48518 - Lavazza Latte
4	48516 - Lavazza Caramel Latte

Sélection 1
Lavazza Prontissimo Intenso White With Sugar

Code: 48323

Prix: £0.02

Eau:

Colonnes Liées:

Annulé

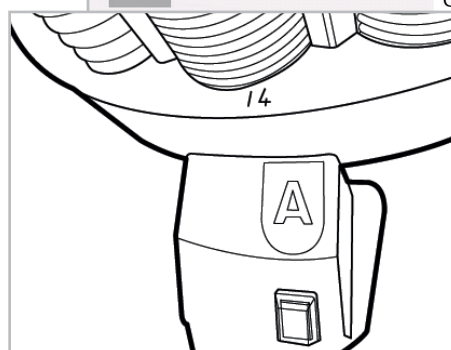

Votre machine KLIX Advanta (suite)

3. L'écran affiche les paramètres de boisson actuels pour la colonne sélectionnée ; ils doivent être mis à jour en fonction des nouveaux paramètres de boisson.

4. Dans le panneau de configuration situé à droite de l'écran, sélectionnez le menu déroulant "Code". L'écran affiche une liste de tous les codes UGS de boissons disponibles, classés par ordre numérique. Faites défiler la liste et sélectionnez le code UGS de la boisson qui correspond au code figurant sur le nouvel emballage de la boisson.

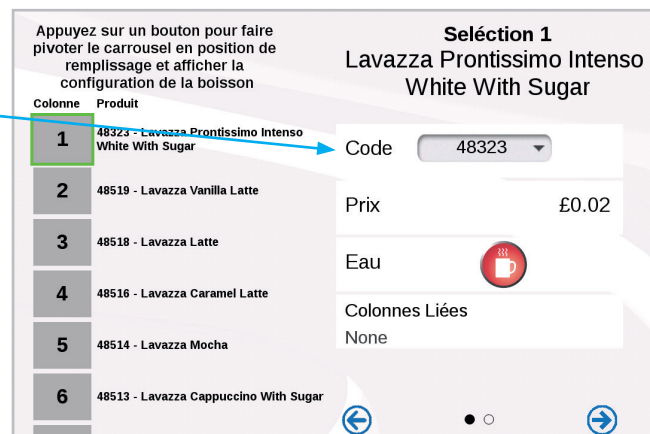

Le code sera un code à 5 caractères imprimé sur le manchon du gobelet au-dessus du nom du produit.

5. L'appareil affiche un message indiquant la boisson que vous changez et la boisson que vous remplacez. Il vous demande de confirmer ou d'annuler la modification proposée. En appuyant sur OK, vous modifiez le nom et la description de la boisson sélectionnée. Veillez à ce que le nom de la boisson corresponde à celui qui figure sur le manchon du produit.

6. Si le prix de la boisson doit être modifié, sélectionnez "Prix" et entrez le nouveau prix.

Voir la section principale 6 pour plus d'informations.

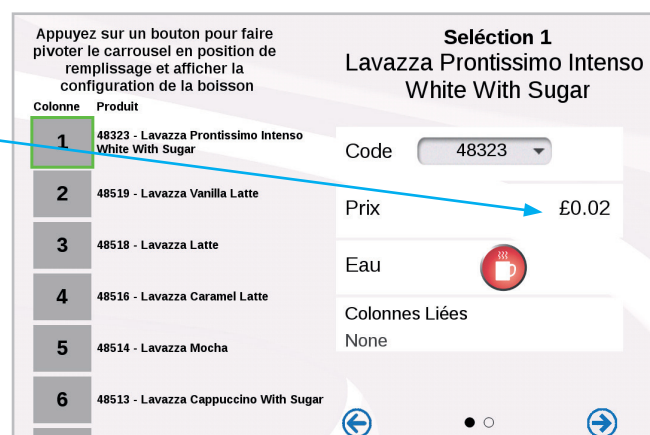

Votre machine KLIX Advanta (suite)

7. Information sur les colonnes liées:

La machine détecte automatiquement si 2 ou plus des colonnes sont approvisionnées avec le même produit. Si une boisson est présente à plus d'une colonne, la machine va «lier» les colonnes et distribuer alternativement l'une ou l'autre lorsque l'on sélectionne les boutons des sélections liées. Ceci préserve au maximum la fraîcheur du produit en utilisant de façon égale les colonnes de produit identiques. Lorsque des colonnes sont liées, celles-ci seront affichées dans l'écran de configuration des boissons si vous sélectionnez une boisson avec des colonnes liées.

Dans l'exemple présenté, les positions 11, 12 et 13 sont liées.

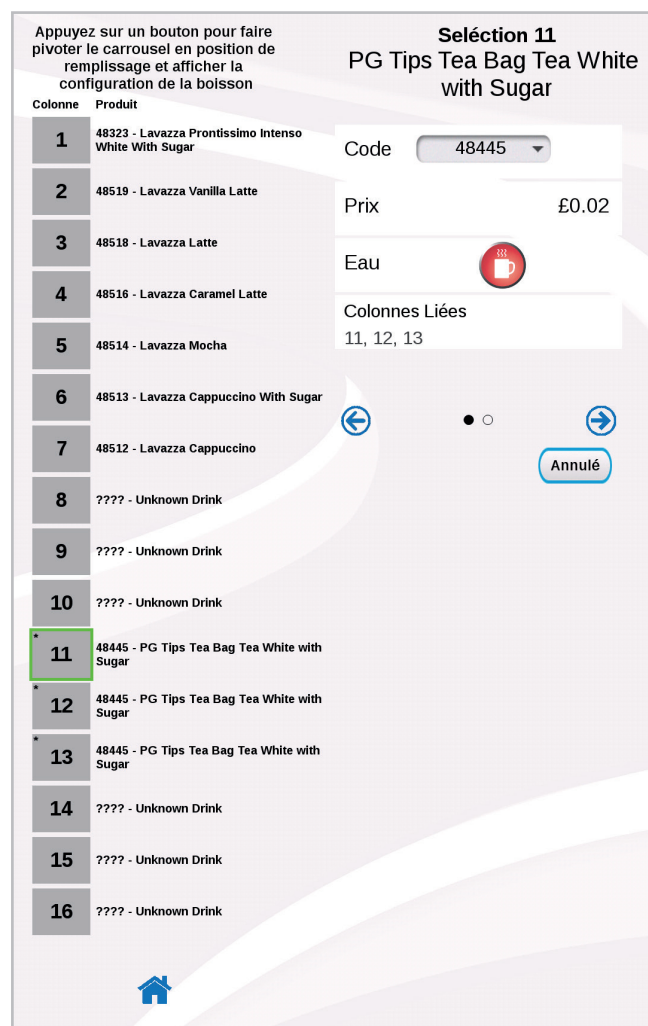

3.5 Vidage de la caisse à monnaie

Pour vider la caisse à monnaie (si installée), ouvrez la porte de la machine. Déverrouillez et soulevez la caisse à monnaie vers vous, puis videz-la. Veuillez-vous reporter au schéma « parties internes clés de la machine » pour situer la caisse à monnaie.

Remplacez la caisse à monnaie.

Remarque: La machine ne peut pas fonctionner si la caisse à monnaie est pleine.

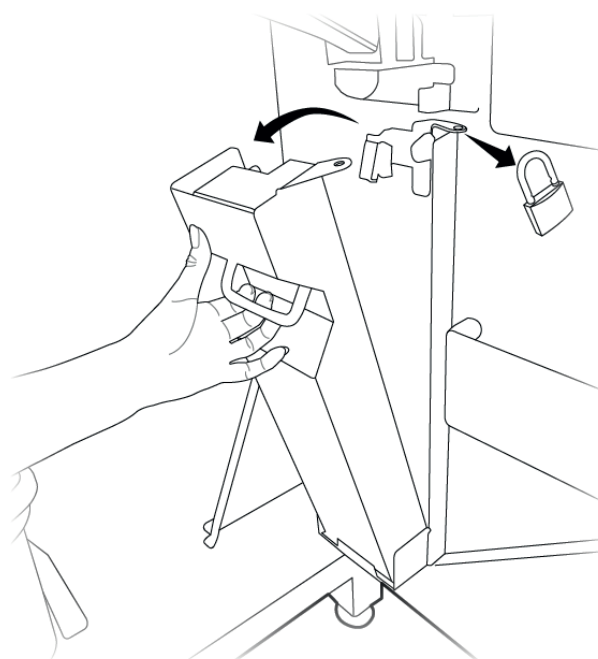

Votre machine KLIX Advanta (suite)

3.6 Déplacer la machine

La machine KLIX ne doit pas être déplacée de sa position d'installation. Lavazza Professional doit être consulté avant de déplacer la machine. Le fait de ne pas consulter Lavazza Professional avant de déplacer la machine annulera les droits à la garantie pour tout dommage causé pendant ou à la suite du déplacement.

3.7 Stockage de la machine

Lavazza Professional recommande de laisser les distributeurs automatiques KLIX allumés en permanence avec le mode veille activé pour s'assurer que le refroidisseur reste actif. Si les machines sont stockées ou éteintes pendant des périodes prolongées, il est recommandé de consulter le service clientèle de Lavazza Professional ou de se rendre sur le site www.lavazzapro.fr pour une remise en service et une désinfection de la machine.

4. Définition du mode « gratuit » ou « payant »

Vous pouvez définir la machine sur « Gratuit » ou « Payant » à l'aide de l'interrupteur situé à droite du tableau d'instructions de nettoyage à l'intérieur de la porte. Voir l'illustration à droite. Pour définir la machine sur « Gratuit » ou « Payant », il suffit d'orienter l'interrupteur comme indiqué.

Remarque: *l'interrupteur gratuit/ payant peut être désactivé en modifiant les paramètres de configuration. Contactez le service client de Lavazza Professional ou consultez www.lavazzapro.fr pour plus de conseils ou d'assistance.*

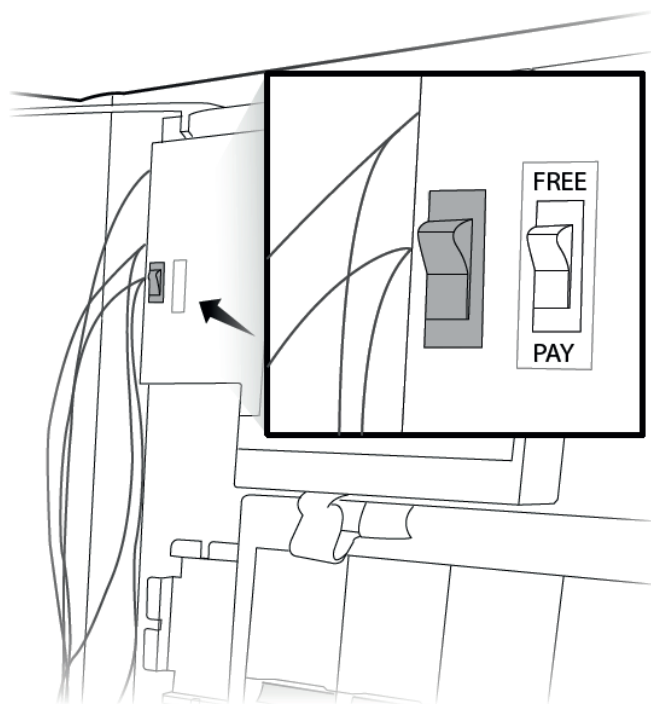

5. Systèmes de paiement

La machine KLIX peut être équipée avec l'un des systèmes de paiement suivants ; gratuit, paiement par pièces, système cashless KLIXkey ainsi que divers paiements cashless. Veuillez contacter le service client Lavazza Professional ou consulter www.lavazzapro.fr pour obtenir des conseils sur le système de paiement le mieux adapté à vos besoins.

6. Modification du prix d'une boisson

Boissons individuelles

La porte de l'appareil étant ouverte, sélectionnez l'option de Menu Prix.

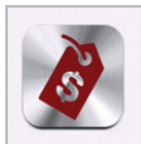

Sélectionnez le prix de la boisson que vous souhaitez modifier et entrez le nouveau prix de la boisson à l'aide du clavier. Ce prix sera enregistré automatiquement lorsque vous quitterez le menu du clavier.

Menu Prix Standard

Produit	Prix
48323 - Lavazza Prontissimo Intenso White With Sugar	£0.30
48519 - Lavazza Vanilla Latte	£0.30
48518 - Lavazza Latte	£0.30
48516 - Lavazza Caramel Latte	£0.30
48514 - Lavazza Mocha	£0.30
48513 - Lavazza Cappuccino With Sugar	£0.30
48512 - Lavazza Cappuccino	£0.30
2222 - Unknown Drink	£0.30

Prix machine unique

Si tous les prix des boissons doivent être identiques, vous pouvez le faire en sélectionnant «Tous au prix 1».

Remarque: le prix de toutes les boissons sera fixé au prix de la première boisson de la liste de la colonne 1.

???? - Unknown Drink £0.30

???? - Unknown Drink £0.30

Tout Prix 1

7. L'option «ventes multiples»

La gamme et le système KLIX permet de passer une série de commandes en même temps. La commande multiple est une fonctionnalité du système KLIX vous permettant de passer commande de plusieurs boissons en même temps. Avec cette fonctionnalité, le consommateur n'a pas besoin d'attendre la fin de la distribution en cours pour choisir une autre boisson; les commandes se font à la suite.

Si la machine est en mode payant et que de la monnaie doit être restituée au consommateur, alors cela se fait automatiquement après que la dernière boisson de la file d'attente ait été distribuée. Si au contraire une seule boisson est sélectionnée, et qu'il n'y a pas de file d'attente, alors la monnaie est rendue lorsque la boisson a été distribuée.

Si vous ne souhaitez pas activer la fonction d'achat «ventes multiples», celle-ci peut être configurée dans le menu Paramètres... Modes de fonctionnement. Veuillez consulter le service client Lavazza Professional pour une assistance sur ce point.

8. Statistiques de la machine

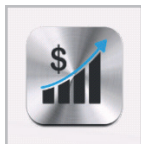

Pour consulter les audits de la machine, ouvrez la porte et sélectionnez Ventes & Audits dans le menu principal.

Effectuer le comptage

Le total de ce menu indique le nombre de distributions depuis la première mise en service de la machine et ne peut être réinitialisé.

Comptage intermédiaire

Ces statistiques peuvent être réinitialisées. Le total affiché est la valeur depuis la dernière réinitialisation.

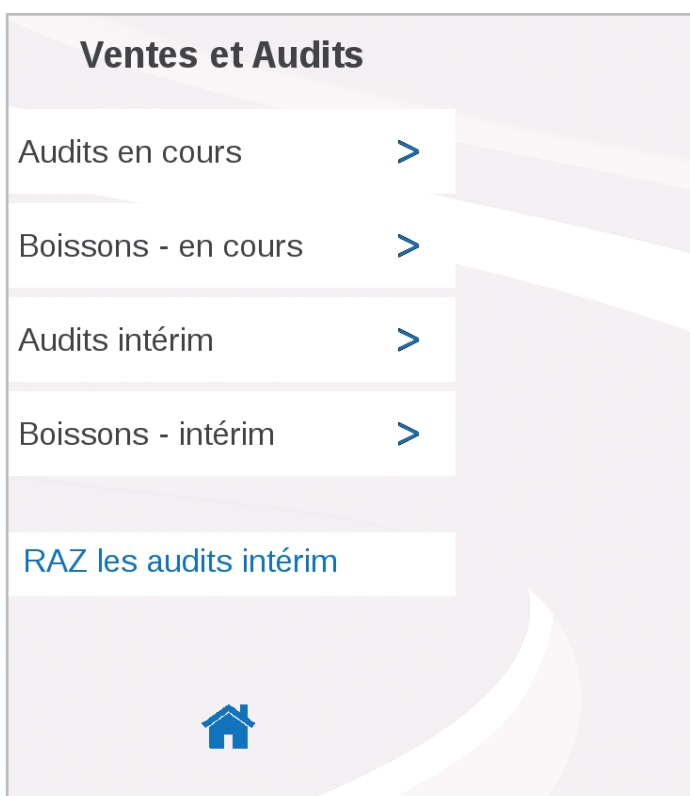

9. Filtre à eau

Dans le but de maintenir la qualité de l'eau filtrée, vous devez changer le filtre (si celui-ci est installé) tous les 6 mois ou lorsque indiqué par l'avertissement à l'écran. Un filtre ne doit jamais rester plus de 12 mois dans une machine.

Les filtres de remplacement sont à commander auprès du service client de Lavazza Professional, ou rendez-vous sur www.lavazza.fr. Les filtres DOIVENT être remplacés et jetés avant un an d'utilisation et doivent être placés selon les instructions décrites ci-dessous.

Le non-respect des instructions de remplacement du filtre limitera la machine à la distribution d'eau standard.

Vends une tasse

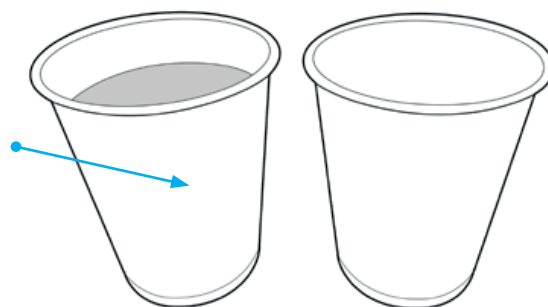

1. Machines pour boissons froides uniquement. Utilisez la machine pour remplir un gobelet d'une boisson froide et mettez-le de côté. Il servira à comparer et tester les niveaux d'eau lorsqu'un filtre sera remplacé.

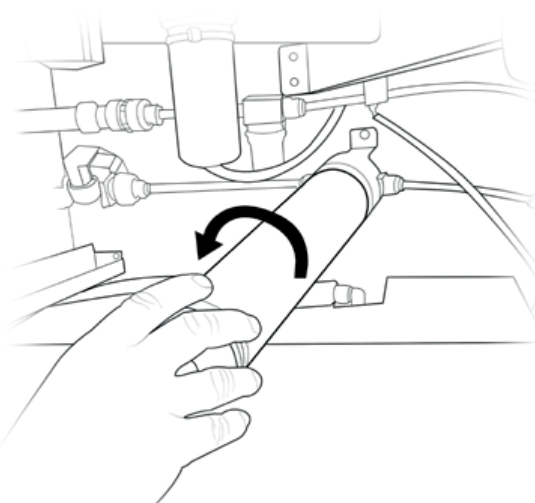

2. Ouvrez la porte de la machine et retirez l'ancien filtre. Pour cela, tournez le filtre dans le sens inverse des aiguilles d'une montre. Faites attention car le filtre sera rempli d'eau. Videz le filtre dans le seau et jetez-le selon les réglementations locales.

3. Retirez l'emballage du nouveau filtre. Retirez le bouchon jaune en plastique situé en haut du filtre.

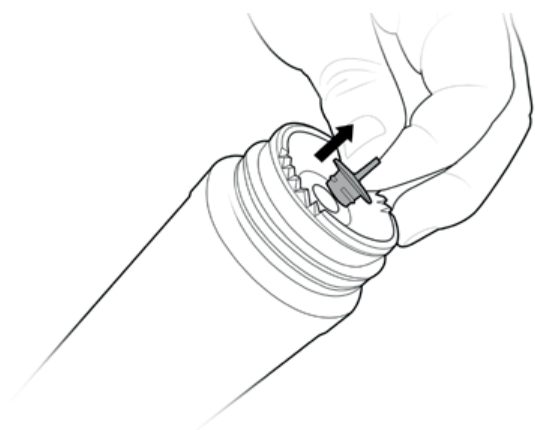

Filtre à eau (suite)

4. Insérez le filtre dans la tête de filtrage et tournez dans le sens des aiguilles d'une montre jusqu'à ce que le filtre soit vissé fermement
5. Pour les machines ne délivrant que des boissons chaudes, votre installation est terminée.
6. Bei Automaten mit Kühlung, spülen Sie 2 Eimer Wasser durch den Filter, um eingeschlossene Luft im Filter zu entfernen. Drücken Sie dazu den Spülschalter an der Jettingeinheit oder, falls nicht vorhanden, auf der Kühleinheit, in Stößen von 45 Sekunden, bis der Eimer voll ist. Leeren Sie den Eimer und wiederholen Sie die Spülung ein zweites Mal. Die Spülung hat ein automatisches "Timeout". Dies tritt auf, wenn die Spültaste länger als eine Minute gedrückt gehalten wird. Schließen Sie in diesem Fall die Tür des Geräts. Dadurch wird der Automat zurückgesetzt und der Spülvorgang kann fortgesetzt werden.
7. Remplissez un autre gobelet d'une boisson froide à l'aide de la machine (comme à l'étape 1). Vérifiez que les niveaux d'eau correspondent. Si les niveaux d'eau sont différents, vérifiez que le filtre est bien vissé à fond à la tête de filtre. Répétez le processus depuis l'étape 6.
8. Si vous n'obtenez pas un niveau d'eau identique en deux cycles d'écoulement, veuillez-vous adresser au service client de Lavazza Professional.

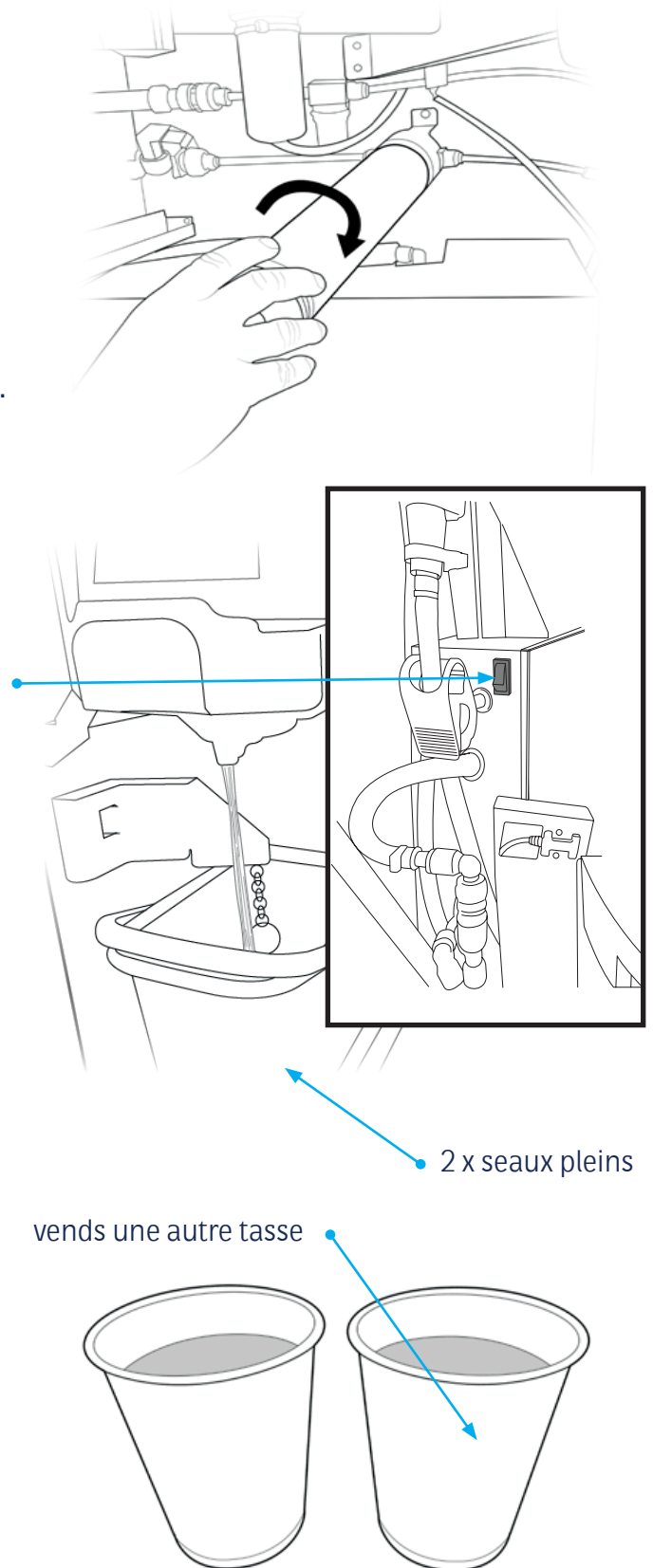

10. Résolution des Problèmes

10.1 General

<p>L'icône de la boisson ou de la catégorie de boisson n'est pas mise en évidence (grisée)</p>	<ul style="list-style-type: none"> • Vérifiez que la colonne concernée contient des gobelets. • Si la colonne de gobelets est pleine, vérifiez que les gobelets ne sont pas endommagés. Retirez tout gobelet endommagé et remplacez-les dans la colonne. • Consultez « Défaillance du chauffage de l'eau » et suivez les instructions. • La machine est potentiellement en mode « économie d'énergie », pressez un bouton de sélection de produit pour activer la machine.
<p>Les boissons « spécialités » ne sont pas mises en évidence (grisées)</p>	<ul style="list-style-type: none"> • Vérifier que la pile de boissons contient des gobelets. • Ouvrez la porte et vérifiez le message d'erreur. La fermeture de la porte peut faire réapparaître les boissons. Vendez une autre boisson pour confirmer que le problème est résolu. • Si les boissons sont à nouveau désactivées, veuillez contacter le service clientèle de Lavazza Professional.
<p>La machine n'accepte pas les pièces de monnaie.</p>	<ul style="list-style-type: none"> • Nettoyez le mécanisme des pièces de monnaie. Suivez les instructions disponibles sur le tableau des Instructions de nettoyage situé à l'intérieur de la porte de la machine • Vérifiez qu'il n'y a pas d'obstruction au niveau de la caisse à monnaie. • Vérifiez que la caisse à monnaie n'est pas pleine. (Voir la section 4.5 « Vidage de la caisse à monnaie »). • Il se peut que la machine soit en mode Gratuit. Contrôlez le positionnement sur Payant du bouton Gratuit/Payant (reportez-vous au schéma des Parties internes clés de la Momentum pour localiser le bouton). • Contactez le service client Lavazza Professional
<p>Pas de jet d'eau dans le gobelet/peu de mousse dans le gobelet pour les boissons « spécialités »</p>	<ul style="list-style-type: none"> • Ouvrez la porte et vérifiez qu'aucune erreur ne s'affiche à l'écran. • Vérifier que le collier de serrage du tuyau devant le jet n'est pas bloqué sur le tube. • Vérifier que la buse est correctement installée dans la plaque de base. • Contacter le service clientèle Lavazza Professional car le jet peut être entartré.

Résolution des Problèmes (suite)

<p>L'écran n'est pas actif</p>	<ul style="list-style-type: none"> • L'appareil est peut-être en mode "économie d'énergie", appuyez sur l'écran pour réactiver l'appareil. • Contactez le service clientèle de Lavazza Professional car la réponse tactile peut avoir échoué.
<p>Mousse trop haute et en contact avec la plaque de base pour les boissons « spécialités »</p>	<ul style="list-style-type: none"> • Vérifier que le réglage de l'UGS de la boisson est correct. • Vérifier que la buse est correctement installée dans la plaque de base. • Contacter le service clientèle de Lavazza Professional pour ajuster les paramètres de mousse et de calibrage.

10.2 Message sur l'écran

<p>Machine hors service, veuillez-vous excuser</p>	<p>Contrôlez le message sur l'écran - voir le tableau 12.3. Des messages supplémentaires peuvent être affichés lorsque la porte est ouverte.</p>
<p>« Prenez Votre Boisson SVP » ou « Retirer le gobelet SVP »</p>	<p>Retirez le gobelet ou tout autre obstacle situé dans le tambour de distribution</p>
<p>Eau chauffe</p>	<p>Si la machine vient juste d'être allumée, attendez environ 20 minutes pour que l'eau atteigne sa température adéquate.</p> <p>Dans le cas des machines à boissons chaudes et froides, seules les boissons froides seront proposées durant la phase de préchauffage, et donc seules les étiquettes des produits froids seront illuminées.</p>

Résolution des Problèmes (suite)

10.3 Message d'erreur sur l'écran du panneau avant

Caisse de monnaie pleine	Videz la caisse à monnaie (voir la section 4.5 « Vidage de la caisse à monnaie ») Veuillez prendre vos précautions car la caisse à monnaie pleine peut avoir un poids conséquent.
Carrousel a cale X	Retirez les gobelets de la colonne. Vérifiez que les gobelets ne sont pas endommagés, jetez ceux qui le sont. Remplissez avec des gobelets non endommagés. Assurez-vous à chaque fois que la colonne n'est pas trop remplie et que le couvercle est en place.
Contrôlez le bac à égouttures, le seau et la buse de distribution	Ouvrez la porte de la machine et assurez-vous que tous les éléments sont en place. Identifiez les différentes parties au moyen du tableau des consignes de nettoyage et d'entretien. Vérifiez que le bac à égouttures, le déflecteur et la buse de distribution soient correctement insérés. Vérifiez que le seau est correctement positionné dans ses guides de support et qu'il n'est pas plein d'eau. Fermez la porte.
Reservoir eau chaude non rempli	Vérifiez que l'alimentation en eau de la machine est activée et que la pression de l'eau est adéquate.
Le tambour n'a pas bougé	Retirez le tambour et enlevez toute obstruction. Remplacez le tambour selon les instructions du poster Instructions de nettoyage.
Replacer tambour - fermer porte	Remplacez le tambour comme indiqué sur le tableau d'instructions de nettoyage. Fermez la porte.

Si, après avoir pris des mesures, vous ne parvenez pas à résoudre le problème, nous sommes heureux de vous aider et pouvons aider à résoudre de nombreux problèmes par téléphone.

Veuillez contacter le service clientèle Lavazza Professional ou visiter (Lavazzapro.fr) pour plus de conseils et d'aide.

11. Nous contacter

E-mail : fr.serviceclient@lavazzapro.com

Téléphone : 01.41.84.51.00

Adresse : LAVAZZA PROFESSIONAL
50 ALLEE DES IMPRESSIONNISTES
93420 VILLEPINTE